



Gute Gründe für OKAL

OKAL
zuhaus MIT
SYSTEM



- | | | | |
|----|----------------------|----|---------------------------|
| 1 | DGNB-ZERTIFIZIERT | 17 | ELEKTRO & GAS |
| 2 | SOLAR-HAUSKRAFTWERK | 18 | DIE AUSSENWÄNDE |
| 3 | MYGEKKO 2.0 PLUS | 19 | DIE INNENWÄNDE |
| 4 | DIMENSION 2,80 | 20 | DAS DACH |
| 5 | PLANUNG | 21 | DIE FENSTER |
| 6 | HAUSVERKÄUFER | 22 | ENERGIE- UND KLIMASYSTEME |
| 7 | GRUNDSTÜCKSSERVICE | 23 | BLOWER-DOOR-TEST |
| 8 | PREISGARANTIE | 24 | EFFIZIENZHAUS PLUS |
| 9 | ENERGIEBERATUNG | 25 | VERSICHERUNGSPAKET |
| 10 | ARCHITEKT | 26 | AUSGEZEICHNET |
| 11 | AUSSTATTUNGSZENTRUM | 27 | ZERTIFIKATE & GÜTESIEGEL |
| 12 | BODENGUTACHTEN | 28 | TOXPROOF |
| 13 | BODENPLATTE | 29 | FINANZSTARKER PARTNER |
| 14 | BODENAUFBAU | 30 | UNSERE ERFAHRUNG |
| 15 | KELLER | | |
| 16 | BE- UND ENTWÄSSERUNG | | |

Bauen Sie mit dem Ersten, nicht mit dem Erstbesten.

Schon über 89.000 Bauherren haben uns seit 1928 ihr Vertrauen geschenkt – und es werden immer mehr. Doch es gibt noch viele weitere gute Gründe, die für OKAL sprechen. Hier wollen wir Ihnen die wichtigsten vorstellen: Als Erster der Fertighausbranche bieten wir allen unseren Bauherren die Möglichkeit, Ihr Traumhaus nach den zukunftsweisenden und strengen Richtlinien der Deutschen Gesellschaft für Nachhaltiges Bauen e. V. zertifizieren zu lassen. Darüber hinaus können Sie sich mit unserem innovativen Solar-Hauskraftwerk sowohl weitgehend unabhängig von der Entwicklung des Strompreises machen, als auch einen wichtigen Beitrag zum Umweltschutz leisten – und das zu einem unschlagbaren Preis. Mit uns als Partner bekommen Sie diese und viele andere Leistungen auch tatsächlich aus einer Hand, damit Sie mehr Sicherheit haben, wenn Ihr Traum vom Eigenheim wahr wird.

Bitte beachten Sie bei der Lektüre, dass Sie unsere Leistungen gemeinsam mit Ihrem Hausverkäufer individuell festlegen. Abhängig von der von Ihnen zu wählenden Ausbaustufe sind nicht alle der hier aufgeführten Optionen auch automatisch Bestandteil des Leistungsumfangs.

... 30 gute Gründe.

1

NUR BEI OKAL:

JEDES HAUS INDIVIDUELL ZERTIFIZIERT!*

Nachhaltigkeit hat bei OKAL eine über 40-jährige Tradition. Seit Mai 2015 gehen wir noch einen Schritt weiter: Als erster Fertighausbauer bieten wir Ihnen die seriensmäßige, auf Ihr Haus abgestimmte Nachhaltigkeitszertifizierung nach den strengen und weltweit anerkannten Richtlinien der Deutschen Gesellschaft für Nachhaltiges Bauen (DGNB).

Alle schlüsselfertigen oder malervorbereiteten OKAL-Häuser erhalten heute automatisch ein individuelles DGNB-Gold-Zertifikat mit umfänglicher und transparenter Dokumentation. Dadurch ist unsere Zertifizierung sehr viel aussagekräftiger als andere – ein echter Mehrwert, der sich für Sie in vielen Vorteilen äußert. Sie profitieren z. B. von vergünstigten Finanzierungsangeboten, von minimierten Kosten über den gesamten Lebenszyklus Ihres Hauses sowie von einem hohen Werterhalt.

WIR SETZEN NOCH EINS DRAUF: ZERTIFIZIERUNG NACH DGNB UND BNK

Wo sich andere ausruhen, gehen wir noch einen Schritt weiter und setzen neue Maßstäbe. OKAL wurde mit dem Musterhaus in Wuppertal als erstes Hausbauunternehmen sowohl nach DGNB (Platin-Zertifikat) als auch nach dem Bewertungssystem Nachhaltiger Kleinwohnbau (BNK) des Bundesumwelt- und -bauministeriums ausgezeichnet. So umfangreich zertifizierte Nachhaltigkeit finden Sie nur bei OKAL!

Mehr zum DGNB-Bewertungssystem unter www.dgnb-system.de

* Individuelle DGNB-Zertifizierung für alle OKAL-Häuser



Auszeichnung:
„Platin“



Nachhaltiges
Bauen

Auszeichnung:
„exzellent“

OKAL Musterhaus Bad Vilbel

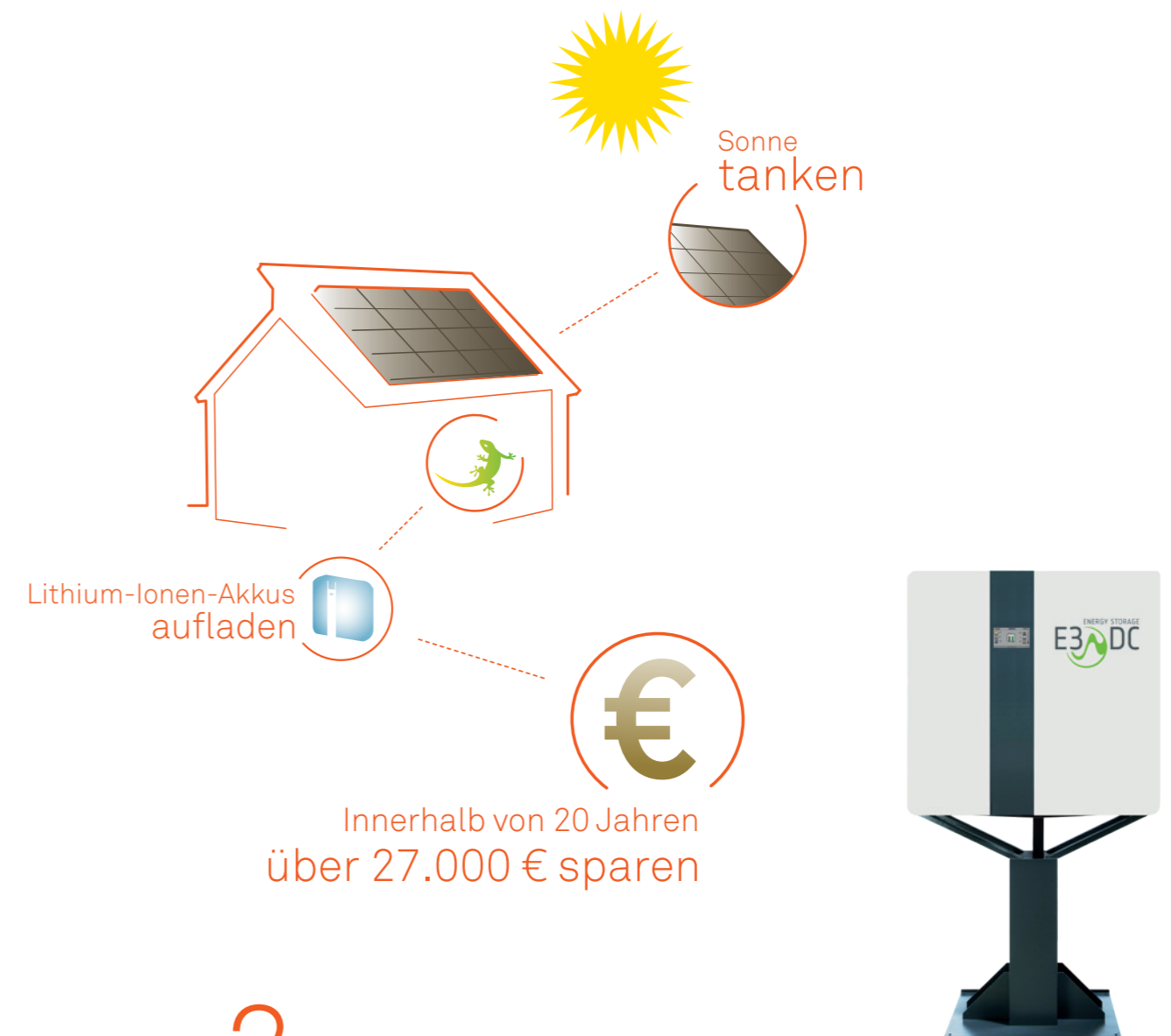

2

SOLAR-HAUSKRAFTWERK – GEBEN SIE STEIGENDEN STROMKOSTEN WAS AUFS DACH

Alle reden von der Energiewende – wir packen jetzt schon an. Mit unserem Solar-Hauskraftwerk nutzen Sie kostenlosen Sonnenstrom, wann immer Sie ihn brauchen. Denn unser Solar-Hauskraftwerk besteht aus einer leistungsfähigen Photovoltaik-Anlage und einem modernen Lithium-Ionen-Akku. Der Stromspeicher ist optional gegen einen geringen Aufpreis erhältlich. Er speichert die Energie und macht sie auch dann abrufbar, wenn die Sonne gerade nicht scheint.

Erzeugen Sie im Jahresschnitt bis zu 70 % Ihres Stroms selbst, machen Sie sich dadurch unabhängiger von den Energieanbietern und schlagen Sie steigenden Stromkosten ein Schnippchen. Unser Solar-Hauskraftwerk zahlt sich für Sie aus – Beispielrechnungen für verschiedene Anlagengrößen und Strompreisszenarien finden Sie auf www.okal.de/warum-okal/nachhaltig/solar-hauskraftwerk

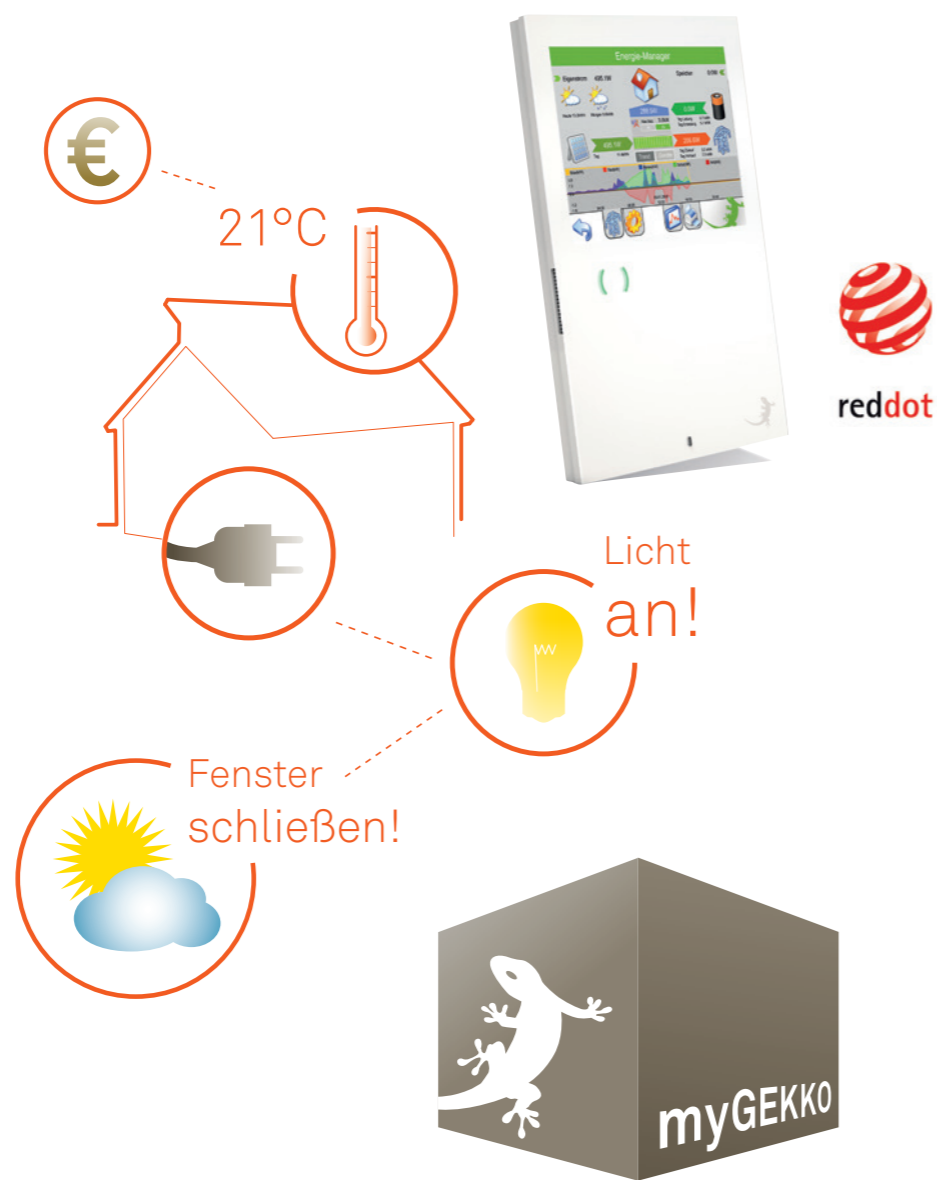

3

EINFACH INTELLIGENTER – ALLE HÄUSER VON OKAL MIT ENERGIESTEUERUNG

Wir machen Ihr Zuhause jetzt noch ein bisschen smarter: Jedes OKAL-Haus ist mit dem intelligenten Gebäudemanagement-System myGEKKO 2.0 Plus ausgestattet. Es kontrolliert für Sie den Energieverbrauch und steuert die Heizungsanlage nach Ihren individuellen Wünschen. Zusätzliche Erweiterungen ermöglichen ebenfalls eine Steuerung des Beleuchtungs- oder Multimedia-Systems sowie vieler weiterer Gebäudefunktionen. Durch die Anbindung an das Internet können Sie sich auch unterwegs jederzeit vergewissern, dass Ihr digitaler Gebäudemanager alles im Griff hat. Und das alles über eine spielend leichte Bedienung.

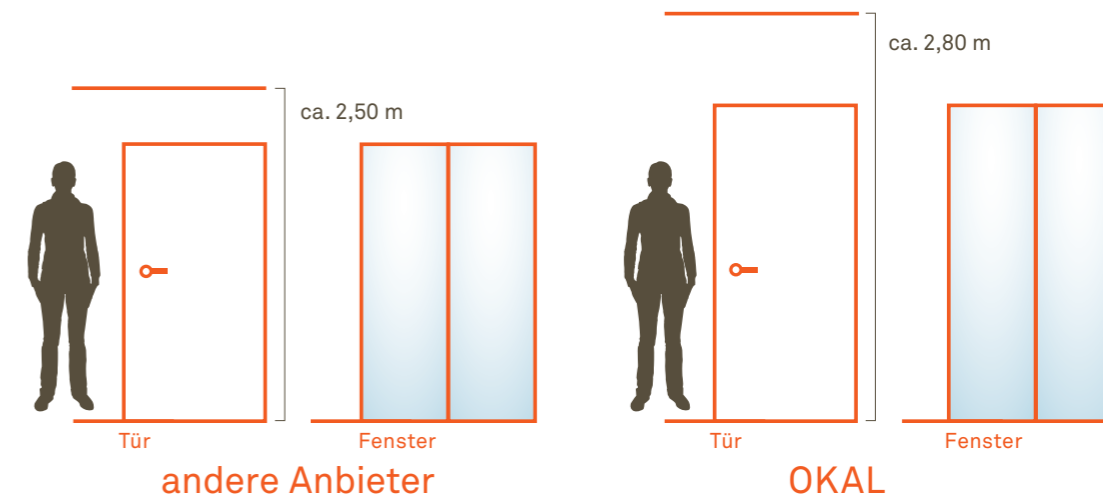

4

MEHR RAUM ZUM LEBEN – OHNE AUFPREIS

Weil doch eigentlich alle gerne höher hinaus wollen, haben wir bei OKAL die DIMENSION 2,80 entwickelt. Für ein Zuhause mit Wohnföhlatmosphäre. Der Standard in deutschen Wohnhäusern liegt bei ca. 2,45 Metern Deckenhöhe. Sie werden überrascht sein, um wie viel großzügiger Sie Ihre Räumlichkeiten empfinden mit diesem Plus an Wohngefühl. OKAL macht es möglich: Alle Häuser sind mit einer Deckenhöhe von ca. 2,80m ausgestattet – sofern technisch möglich. Auch Fenster und Türen sind deutlich höher als bei einem durchschnittlichen Haus und sorgen so für merklich mehr Licht und einen großzügigeren Raumeindruck.



5

PLANUNG – GENAU AUF SIE ZUGESCHNITTEN

Jede Baufamilie bringt ganz unterschiedliche Anforderungen mit in die Planung – sei es in Bezug auf Kinder, Hobbys oder das barrierefreie Zuhause für die Zukunft. Wir verstehen uns heute mehr denn je als Spezialist für individuell geplante Häuser, die dank des einzigartigen OKAL-Systems eine fast unendliche Vielfalt an Baumöglichkeiten in Form, Farbe, Ausstattung und Ausbaustufen mit dem bestmöglichen Service für unsere Bauherren verbinden.

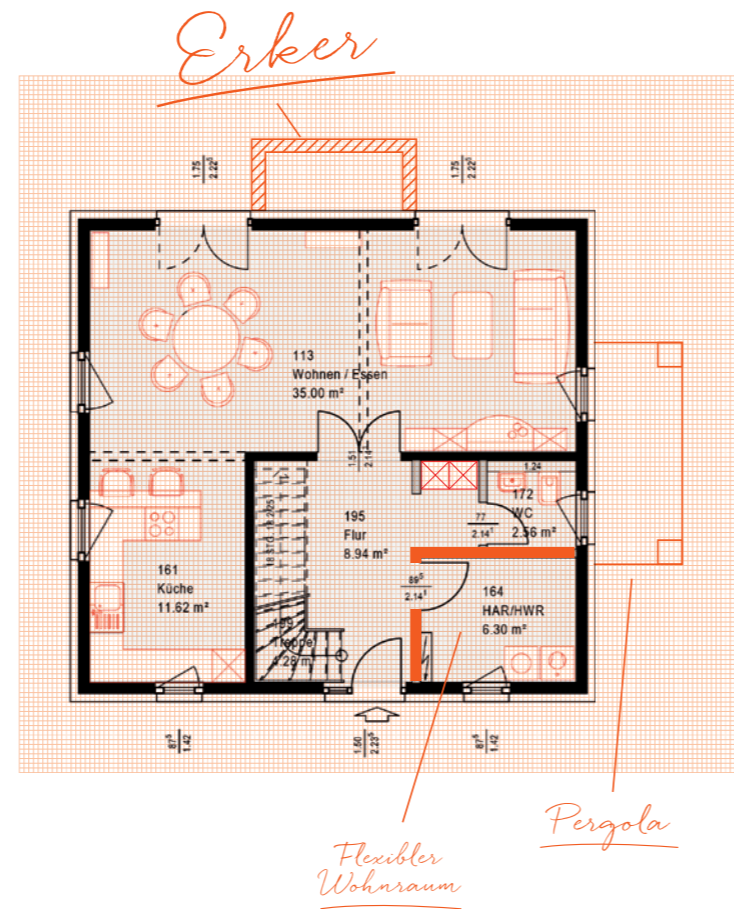

6

HAUSVERKÄUFER – BEI UNS GARANTIERT IHK-ZERTIFIZIERT

Bei OKAL haben Sie die Sicherheit, dass unsere Hausverkäufer exklusiv von uns geschult und von der Industrie- und Handelskammer geprüft werden. Das ist nicht selbstverständlich, denn für Hausverkäufer gibt es eigentlich keine spezifische Ausbildung. Weil es aber unserem Qualitätsversprechen entspricht, haben wir gemeinsam mit der IHK ein Schulungsprogramm entwickelt – damit Sie unseren Fachberatern Ihr volles Vertrauen schenken können.



7

GRUNDSTÜCKSSERVICE – WIR FINDEN DEN PLATZ FÜR IHR TRAUMHAUS

Den perfekten Baugrund zu finden, ist nicht immer ganz einfach. Deshalb unterstützen wir Sie auf Wunsch gerne bei der Suche nach einem passenden Grundstück, das Ihren Vorstellungen entspricht – das ist für uns selbstverständlich.



8

PREISGARANTIE – NICHT DRAUFZAHLEN, SONDERN ALLES DRINHABEN

Bevor Sie Ihren Hausvertrag bei OKAL unterschreiben, erstellen unsere Experten auf Basis Ihrer Wünsche und Bedürfnisse den Grundriss Ihres Hauses. Dieser Vertragsgrundriss ist für uns absolut preisbindend und somit haben Sie die Sicherheit, genau das Traumhaus zu bekommen, das Sie sich vorstellen – zu genau dem Preis, der vereinbart wurde. Außerdem gilt bei uns: erst die Leistung, dann die Bezahlung, das heißt, wir gehen für Sie in Vorleistung. Unser Bauleiter steht Ihnen selbstverständlich während der gesamten Bauzeit zur Seite, behält alle laufenden Prozesse im Auge und hat immer ein offenes Ohr für Ihre Fragen.

9

ENERGIEBERATUNG – DIE FAKTEN SCHWARZ AUF WEISS

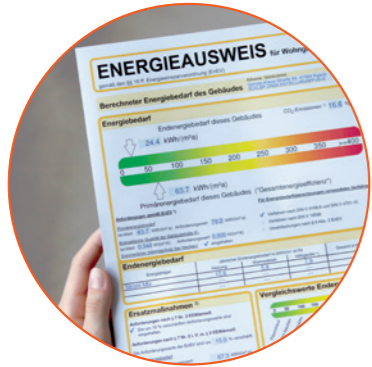

Zu einer ganzheitlichen Beratung gehört für uns auch das Thema Energie. Mit der eigens von OKAL entwickelten Software (EnEV-Tool) ermitteln wir auf Basis der staatlichen Energieeinsparverordnung gemeinsam mit Ihnen eine absolut zuverlässige Heizenergieprognose für Ihr gesamtes Haus – der Keller wird, anders als bei den meisten Anbietern, mit in die Berechnung einbezogen. Außerdem vergleichen wir zwischen allen möglichen Heizungsarten, um so die ideale Lösung für Sie zu finden. Neben den Investitionskosten und Fördermöglichkeiten ermittelt das Programm auch noch die eingesparten CO₂-Emissionen. Am Ende stellen wir Ihnen einen individuellen Energiepass aus, der alle ermittelten Daten für Ihr Bauvorhaben enthält. Dieser Service ist wirklich außergewöhnlich.



10

ARCHITEKT – DETAILPLANUNG AUF DEM PAPIER

Nach erfolgreichem Vertragsabschluss geht es für Sie mit unserem Architekten in die Planungsphase. Hier werden Ihre Wünsche zu unserem Bauplan. Gemeinsam legen wir die gesamte Konstruktion Ihres Traumhauses mit allen Details anhand von technischen Zeichnungen fest. OKAL erstellt auch die statischen Berechnungen und das Baugesuch. Die Architektenleistungen sind im Festpreis mit enthalten – was in der Baubranche nicht selbstverständlich ist.

11

AUSSTATTUNGSZENTRUM – IHR HAUS WIRD ZUM ZUHAUSE

Die ersten Planungsschritte auf dem Weg zu Ihrem OKAL Traumhaus liegen hinter Ihnen – jetzt gilt es, Ihrem neuen Heim eine Seele und Ihren persönlichen Ausdruck zu verleihen. Dazu laden wir Sie zu einem ganz besonderen Tag in unser Ausstattungszentrum ein. Hier stellen wir Ihnen einen unserer erfahrenen Design-Berater zur Seite, der gemeinsam mit Ihnen all Ihre Vorstellungen von der Außenausstattung bis zum Interieur bespricht und Ihnen wertvolle Tipps gibt. Ob modern oder klassisch, stylisch, schlicht, elegant oder luxuriös – die topaktuellen Produkte renommierter Markenhersteller lassen keine Wünsche offen.

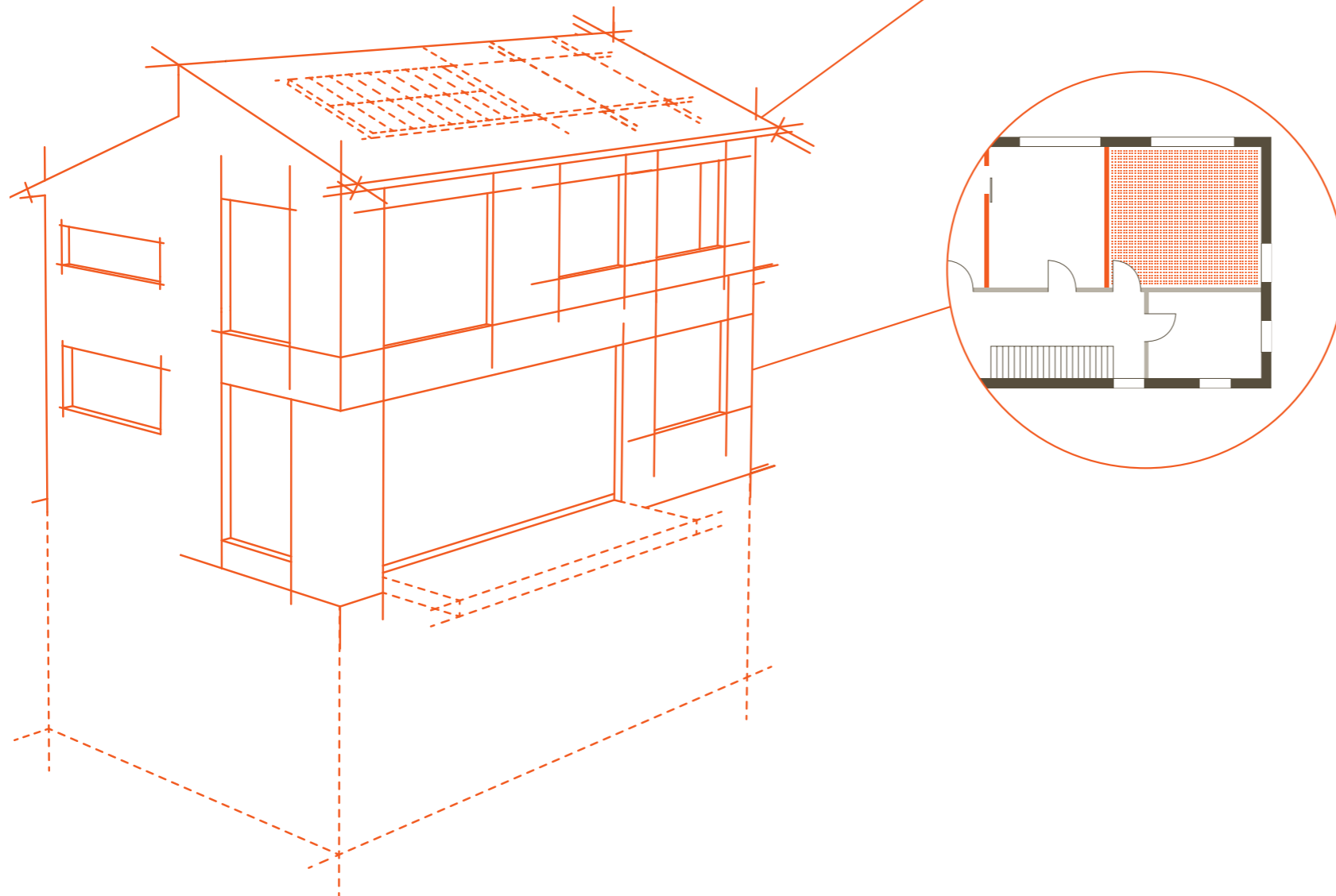

Schritt für Schritt
von professioneller
Hand gefertigt



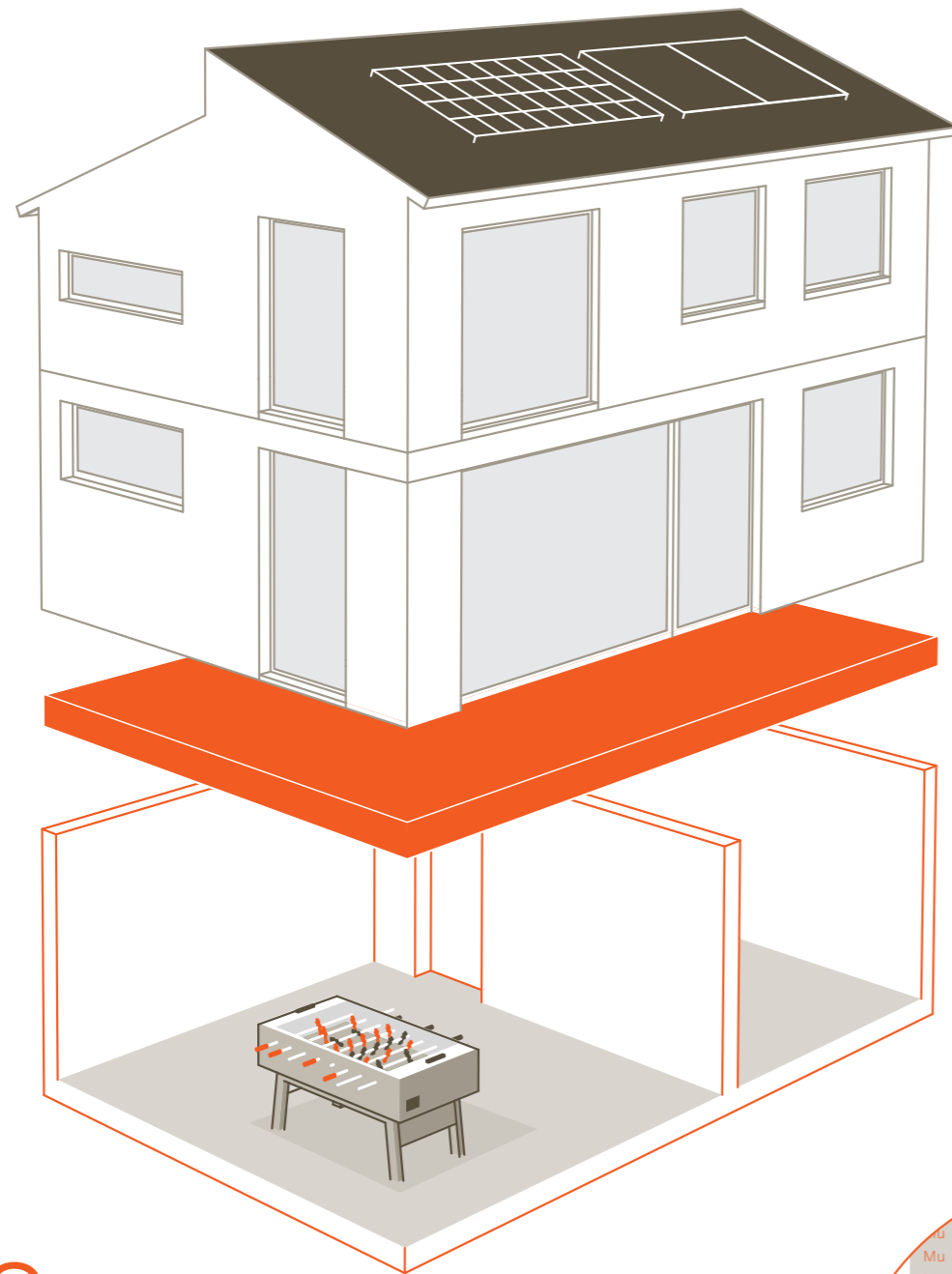

12

BODENGUTACHTEN – GRUNDLAGE FÜR IHR BAUVORHABEN

Auskunft über die Bodenbeschaffenheit Ihres Grundstücks gibt Ihnen das im Festpreis enthaltene Bodengutachten – ganz egal ob Sie nur eine Fundamentplatte oder auch einen Keller bei OKAL in Auftrag geben. Damit stehen bereits die Gründungsarbeiten für Ihr Eigenheim auf einem optimalen Fundament und Sie haben absolute Sicherheit für die Bauphase.

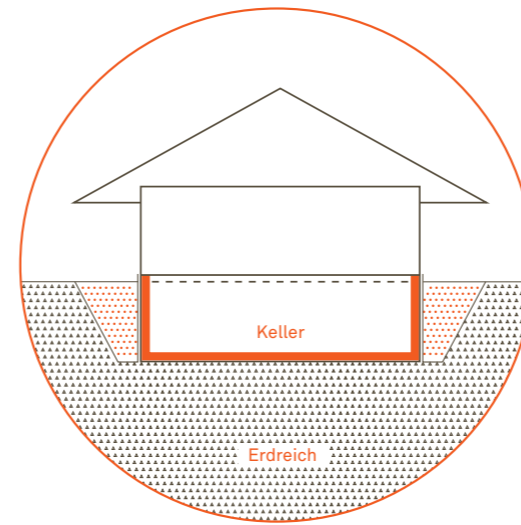

13

BODENPLATTE – VON GRUND AUF SOLIDE

Ihr Traumhaus braucht eine gute Basis. Deshalb wird bei uns eine hochwertige Fundamentplatte eingesetzt, bei der alle notwendigen Installationen von uns schon berücksichtigt werden, um die optimale Passgenauigkeit mit den Installationen im Baukörper zu gewährleisten. Massiver Stahlbeton in C20/25 mit einer Stärke von circa 20 cm bildet das stabile Fundament für Ihr neues Heim.

14

BODENAUFBAU – DER STÄRKSTE AUF DEM MARKT

Bei OKAL haben alle Fußböden im Erdgeschoss eine Gesamtstärke von 20,5 cm – und sind damit die stärksten auf dem Markt. Ihr bewährter Aufbau bietet Ihnen beste Wärmedämmung mit einem U-Wert von 0,266 W/(m²·K) beim Einsatz einer Fußbodenheizung. Zudem sind alle unsere Fußböden standardmäßig trittschallgedämmt.

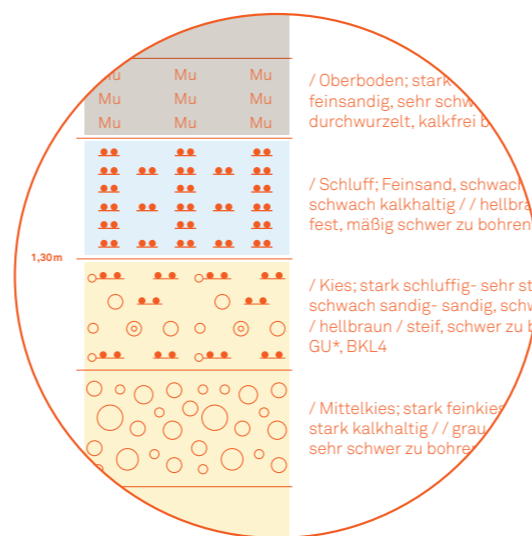

15

KELLER – MIT UNS AUS EINER HAND

Gewinnen Sie durch ein Untergeschoss wertvollen Raum – denn ein modernes Kellergeschoss bietet jede Menge zusätzliche Fläche für die Einlagerung, Ihre Hobbys oder eine Fitness- und Wellnesszone. OKAL baut den passenden Keller für Ihr Haus gleich mit, Sie haben also nur einen Vertrag und somit einen Ansprechpartner für alles. Damit können Sie sicher sein, dass Ihr Keller fachgerecht ausgeführt und perfekt mit der Bodenplatte verbunden wird. Die Außenwände sind mit einem Doppelwandssystem und einem durchgehenden, fugenlosen und massiven Betonkern ausgestattet.



16

BE- UND ENTWÄSSERUNG – IN TROCKENEN TÜCHERN

OKAL liefert die Hauswasserstation inklusive Filter und Druckminderventil sowie einen Kaltwasserverteiler inklusive der Anschlussleitungen zum Bad, zum Gäste-WC und zur Küche. Natürlich sind alle Rohrleitungen gütegeprüft und bestehen aus Kunststoff oder Kupfer.

Auch die Grundleitungen für die Entwässerung werden verlegt und die Anschlüsse im Keller passgenau gefertigt. Hierfür erforderliche Erdarbeiten unterhalb der Fundamentplatte werden von OKAL ausgeführt.

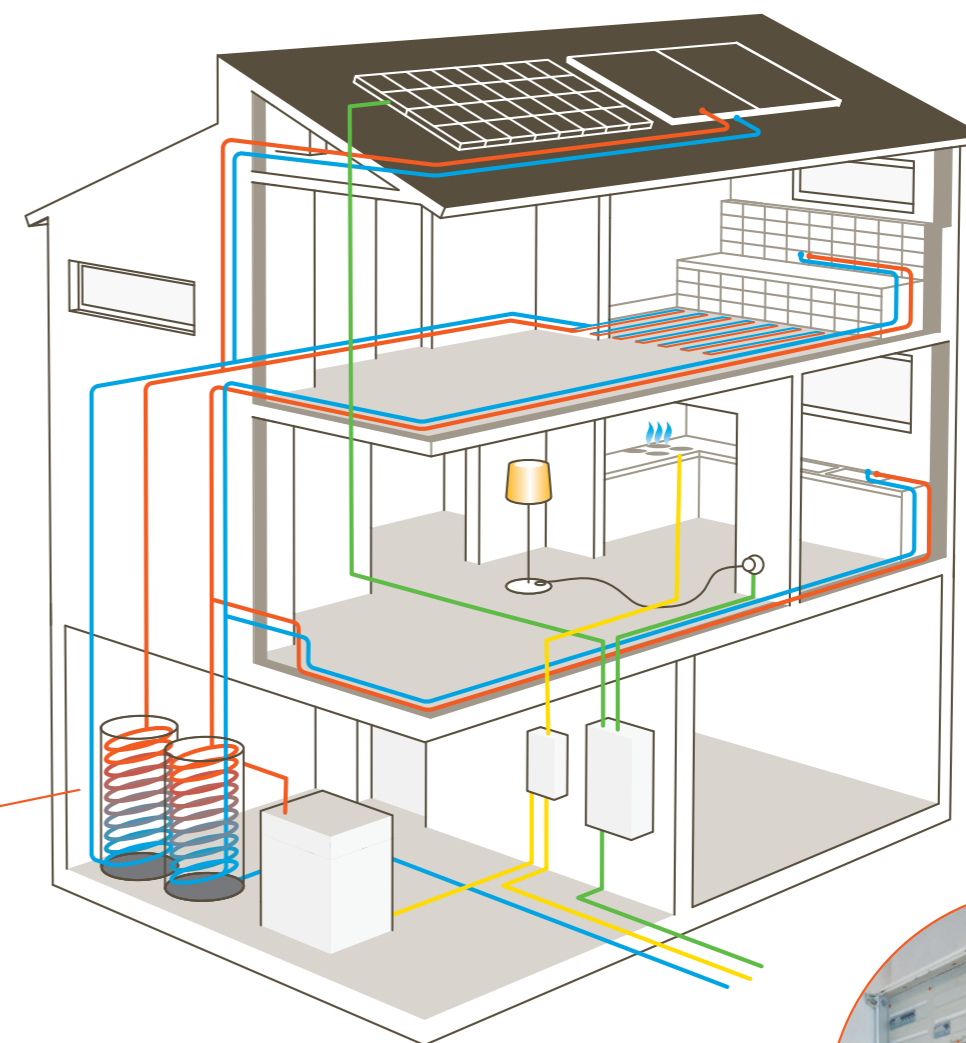

17

HAUSANSCHLÜSSE – MIT SICHERHEIT GUT ANGESCHLOSSEN

Alle Anschlüsse Ihres OKAL-Hauses werden von unseren hoch qualifizierten Fachkräften nach strengen Sicherheitsbestimmungen ausgeführt. Wir liefern und montieren den Zählerschrank, eine Verteilung mit Fehlerstromschutzschalter (40 A/30 mA) und schließen die Zählerzuleitung mit Hauptpotenzialausgleich an. Auch um das erforderliche Messprotokoll und die An- und Fertigmeldung bei Ihrem örtlichen Versorgungsunternehmen brauchen Sie sich nicht zu kümmern. Wenn Sie eine Gasheizung in Auftrag geben, wird die Installation der dafür erforderlichen Leitung von uns ab Übergabestation ebenfalls vorgenommen.

18

DIE AUSSENWÄNDE – SCHÜTZENDE HAUT IHRES HAUSES

Unsere Außenwände stehen für optimale Wärmedämmung. Das erspart Ihnen dauerhaft Kosten und schont die Umwelt. Unser ThermOKAL-Passivwandsystem bietet Ihnen zudem auch noch effizienten Schallschutz mit einem Dezibelwert von 42 dB(A). Ganz gleich, ob Sie sich für eine ThermOKAL-Passivwand mit Strukturputz, mit Dämmklinker oder mit Massivholzverkleidung entscheiden – alle unsere Außenwände bieten ganzjährig optimale Dämmeigenschaften. Im Winter wird die Wärme im Inneren gehalten, im Sommer bleibt die Hitze draußen. Und das mit einem U-Wert von 0,120 W/(m²·K) bei wohnraumsparenden Wandstärken von 34,6 cm.

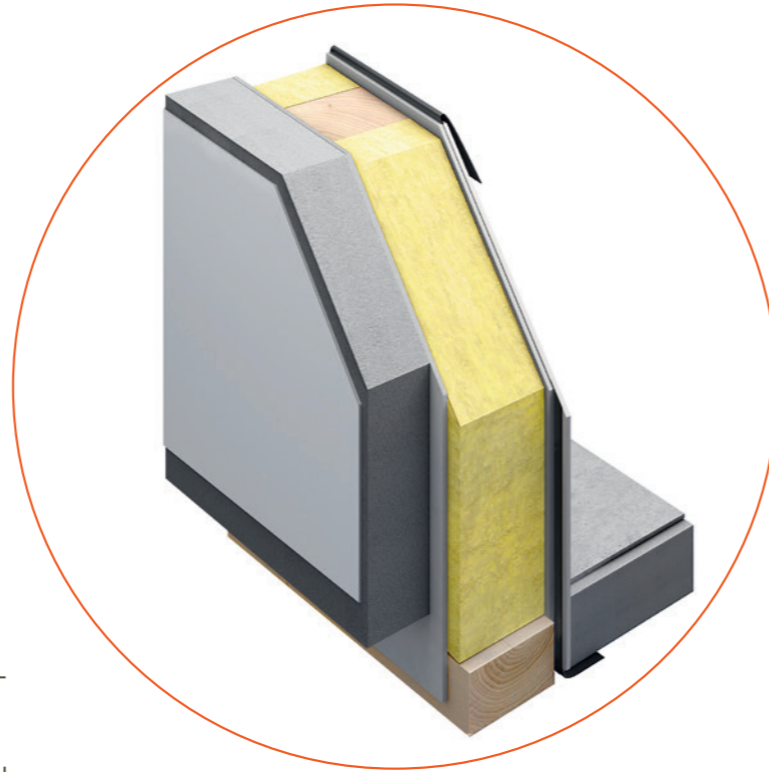

20

DAS DACH – ALLZEIT GUT GESCHÜTZT

Alle OKAL-Dächer bestehen aus äußerst belastbaren, zimmermannsmäßig abgebundenen Konstruktionen aus getrocknetem Holz. Dieser robuste Dachaufbau sichert so dauerhaft die Wertbeständigkeit Ihres Hauses. Hinzu kommt, dass bei uns die Dachschräge genau wie unsere Wände doppelt beplankt ist. So wird ein Optimum an Stabilität und ein besserer Schallschutz gewährleistet.

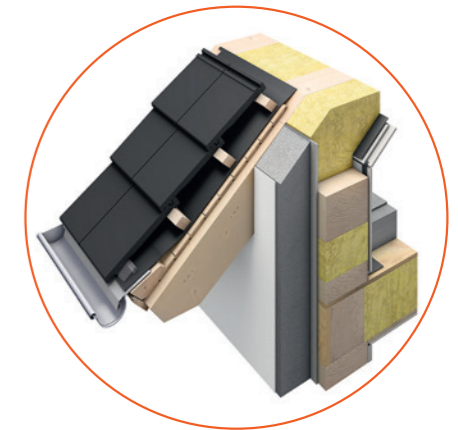

19

DIE INNENWÄNDE – STABILITÄT FÜR SICHEREN WERTERHALT

Alle Innenwände von OKAL – egal ob tragend oder nicht tragend – haben konstruktiv den gleichen massiven Aufbau und bieten an jeder beliebigen Stelle ein Maximum an Stabilität. Ihre Besonderheit liegt in der Vierschaligkeit, das heißt, der Kern aus getrockneten Massivholzstäben mit eingepasstem Mineraleisendämmstoff ist auf jeder Seite zweifach umschlossen. Diese doppelte Beplankung besteht jeweils aus einer Naturgipsplatte für ein besseres Wohnraumklima und einer zusätzlichen Gipsfaserplatte für die Stabilitätsgarantie. So bieten Ihnen die Innenwände eine hohe Belastbarkeit und Tragfähigkeit.

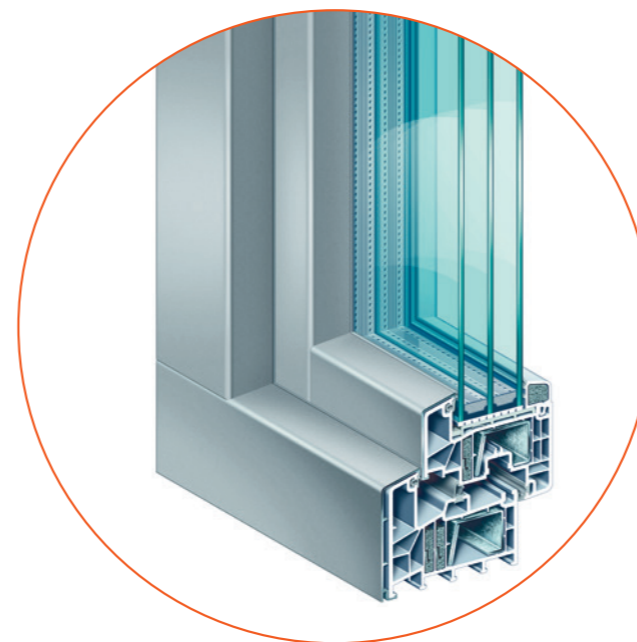
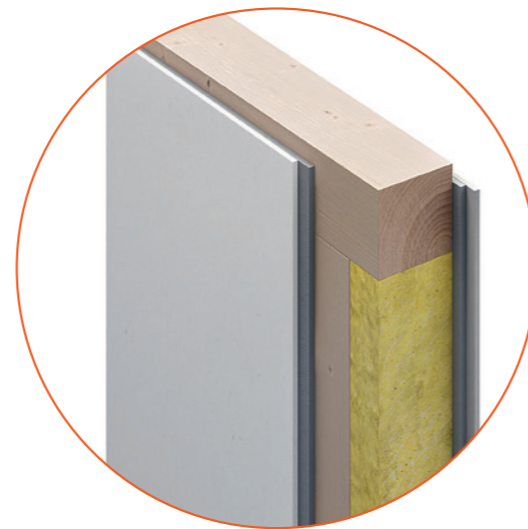

21

DIE FENSTER – DURCHBLICK MIT WITTERUNGSSCHUTZ

Moderne Fenster sollen nicht nur attraktiv sein. Sie müssen auch hohe Sicherheitsstandards erfüllen, Witterungs- und Alterungsbeständigkeit mitbringen, im Handumdrehen zu bedienen sein und die Wärme im Winter dort lassen, wo sie hingehört – im Hausinneren. Um all diese Ansprüche zu erfüllen, werden sämtliche OKAL-Fenster nach strengsten Qualitätsvorgaben gefertigt und mit höchster Präzision eingesetzt. Alle Flügel Fenster sind zudem mit einer exzellenten dreifachen Wärmeschutzverglasung mit einem Ug-Wert von 0,6 W/(m²·K) ausgestattet, der unter dem marktüblichen Durchschnitt von 0,8 bis 0,9 W/(m²·K) liegt. Somit wird bei uns eine höhere Isolierungsfunktion gewährleistet. Zusätzlich installieren wir für Sie an jedem Fenster Alurollläden – sofern es technisch möglich ist. Diese werden mit einer Hochschiebesicherung einbruchhemmend ausgerüstet und bieten somit zusätzliche Sicherheit für Ihr Zuhause.

ENERGIE- UND KLIMASYSTEME – VOLLES POTENTIAL AUSSCHÖPFEN

An dieser Stelle möchten wir Ihnen zeigen, dass OKAL für jeden das passende Energie- und Klimasystem anbietet. Wählen und kombinieren Sie ganz einfach nach Ihren individuellen Bedürfnissen – diese ermittelt das EnEV-Tool während unserer Energieberatung. Bei OKAL ist wirklich alles aus einer Hand.

STROMSPEICHER
Auf Basis von Lithium-Ionen-Akkus speichert er die Energie der Sonne und ist ein wichtiger Bestandteil im Energiemix. Mehr dazu erfahren Sie auf Seite 05.

FRISCHLUFTWÄRMETECHNIK

Diese Heizungsanlage mit separater Trinkwasserwärmepumpe gewinnt Wärmeenergie aus der Abluft von Räumen wie Küche, Bad und WC zurück und gibt diese an die einströmende und gefilterte Frischluft wieder ab – für ein angenehmes Raumklima im ganzen Haus.

BE- UND ENTLÜFTUNG/ WÄRMERÜCKGEWINNUNG

holt einmal erzeugte Wärme immer wieder zu einem großen Teil zurück und ist bei OKAL im Festpreis enthalten. Mit der Wärme der Abluft wird über einen Wärmetauscher die angesaugte Frischluft temperiert. So werden ein staubfreier Wohnkomfort und eine vollkommene Wohngesundheits garantiert.

GASBRENNWERTTHERME

Eine leistungsstarke und zugleich emissionsarme Heizungsanlage stellt sicher, dass Ihr OKAL-Haus mit einem extrem niedrigen Energieeinsatz beheizt werden kann. Die moderne Brennwerttechnik gewinnt aus den Verbrennungsgasen die Restwärme und nutzt diese zusätzlich zum Heizen. Das spart Energie, schützt die Umwelt und schont Ihren Geldbeutel.

PELLETHEIZUNG
nutzt Festbrennstoffe in Form von „Wärmechips“ aus nachwachsenden Brennstoffen wie Holz.

PHOTOVOLTAIK
Erzeugen Sie Ihren eigenen Strom: So werden Sie unabhängiger und profitieren von der Einspeisevergütung.

SOLARTHERMIE
Die Sonne schießt keine Rechnung und sorgt für Warmwasser im Haus.

FUSSBODENHEIZUNG
lässt sich für jeden Raum individuell regeln und ist so für das Wärmeverteilungsprofil eindeutig besser.

MYGEKKO 2.0 PLUS
Mit dem Haussteuerungssystem myGEKKO 2.0 Plus können Sie – neben vielen weiteren Funktionen – die Raumtemperatur steuern und den Energieverbrauch im Auge behalten.

LUFT-WASSER-WÄRMEPUMPE
entzieht der Luft Energie, speichert diese in einem flüssigen Medium, komprimiert dies und entspannt es wieder. Dieses umgekehrte Kältschrankprinzip heizt das Wasser mit ca. 75 % kostenloser Energie.

ERDWÄRMEPUMPE
arbeitet nach dem gleichen Prinzip wie die Luft-Wasser-Wärmepumpe, nur erhält sie ihre Energie über eine Erdsonde und entzieht somit die Energie aus dem Erdreich.

KAMIN
Ein Kamin verbindet die Wärmeenergie aus nachwachsenden Rohstoffen mit der Behaglichkeit der sichtbaren Flamme. Außerdem ergänzt er sich ideal mit der Be- und Entlüftungsanlage bzw. der Lüftungsheizung, die die Wärme im gesamten Haus verteilt.

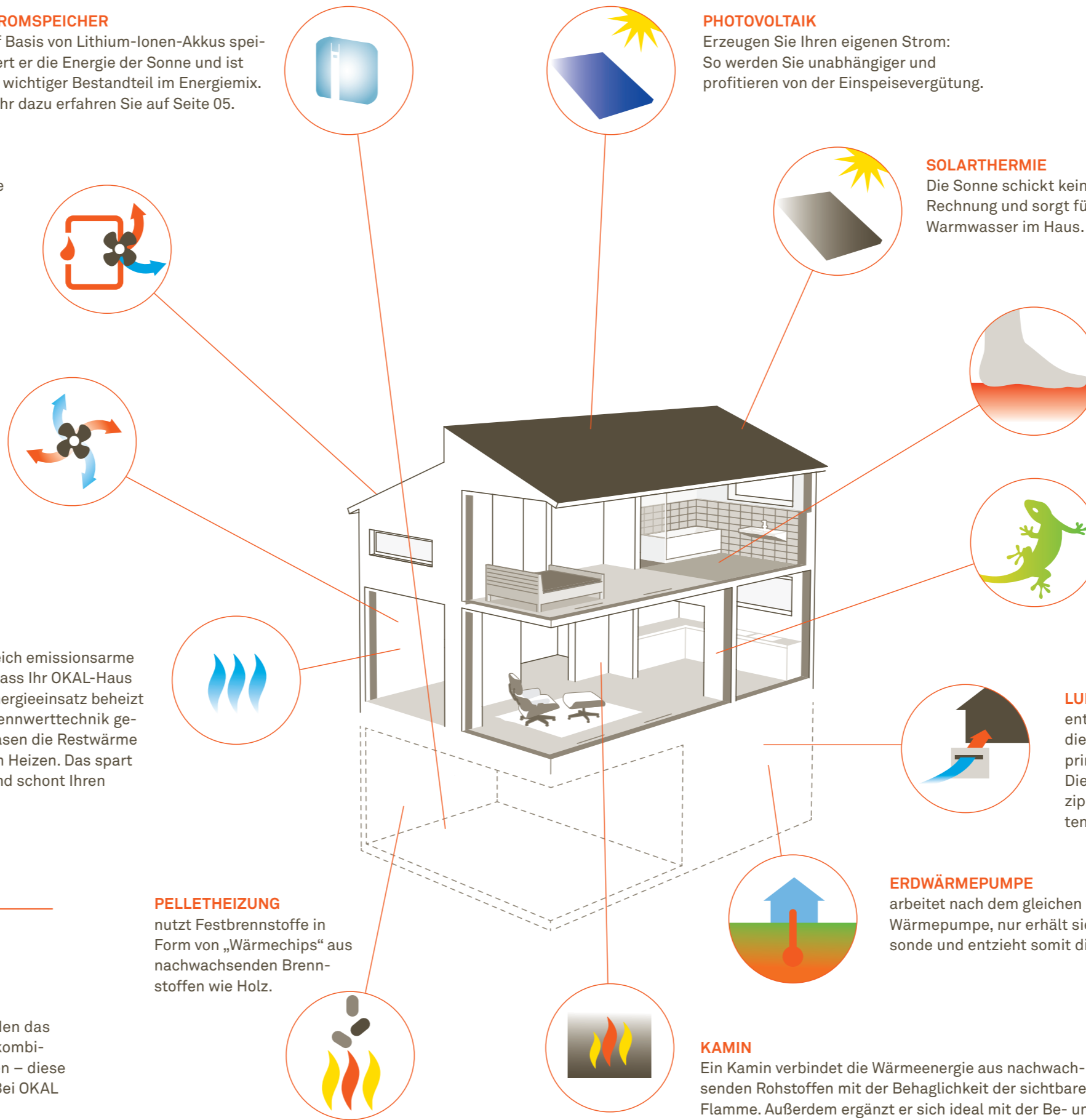

23

BLOWER-DOOR-TEST – FÜR IHRE OPTIMALE WOHNBEHAGLICHKEIT

Beim Blower-Door-Test handelt es sich um ein Messverfahren, bei dem durch den Einsatz von Differenzdruck festgestellt wird, ob Ihr Eigenheim auch luftdicht gebaut wurde. Der Test wird bei jedem OKAL-Haus durchgeführt, noch bevor es an Sie übergeben wird. Nach erfolgreichem Abschluss erhalten Sie ein Zertifikat mit den Testergebnissen und haben somit die Sicherheit, eine gleichmäßig dichte und bauphysikalisch einwandfreie Gebäudehülle zu besitzen.

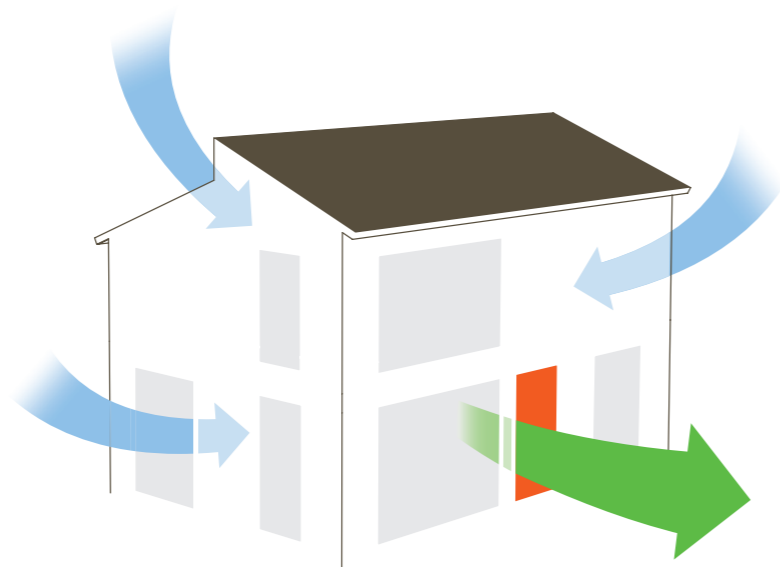

24

EFFIZIENZHAUS PLUS – FIT FÜR DIE ZUKUNFT

Alle OKAL-Häuser können grundsätzlich in drei unterschiedlichen Energieeffizienzklassen gebaut werden. Das hängt vor allem von der Wärmedämmung und dem jeweiligen Heizsystem ab. Bei der Klassifizierung der Gebäude orientieren wir uns an den Standards der Kreditanstalt für Wiederaufbau, kurz KfW, die den Bauherren zu den Standards „55“, „40“ und „40 Plus“ sehr attraktive Förderkredite von bis zu 100.000 € anbietet.

Darüber hinaus haben energieeffiziente Häuser ein hohes Sparpotenzial bezüglich der Energiekosten. So kommt das energieeffiziente und damit nachhaltige Bauen nicht nur der Umwelt und den kommenden Generationen zugute, sondern hilft auch schon heute unseren Bauherren, langfristig bares Geld zu sparen.

-  KfW-55 Effizienzhaus
-  KfW-40 Effizienzhaus
-  KfW-40 Plus Effizienzhaus

25

UNSER VERSICHERUNGSPAKET

Sie erfüllen sich den Lebenstraum vom eigenen Haus und die Finanzierung ist genau geplant – da darf nichts Unvorhergesehenes passieren.

Um Sie vor dem Fall der Fälle optimal zu schützen, erhalten Sie von OKAL ein umfangreiches Versicherungspaket, das wir speziell für die Bedürfnisse unserer Bauherren entwickelt haben. Von der Bauleistungsversicherung und der Bauherrenhaftpflicht über die Feuer-Rohbau- bis zur Wohngebäudeversicherung sind Sie rundum geschützt – und das im ersten Jahr sogar kostenlos.

26

AUSGEZEICHNET – GROSSER PREIS DES MITTELSTANDES

Unter 4.555 vorgeschlagenen kleineren und mittleren Unternehmen ging OKALs Muttergesellschaft, die DFH Deutsche Fertighaus Holding AG, als einer der Sieger des „Großen Preises des Mittelstands 2014“ hervor. Damit würdigte die Jury nicht nur unsere erfolgreiche Strategie, zukunftsorientierte und nachhaltige Wohnkonzepte zu entwickeln, sondern auch unser gesellschaftliches Engagement in den Bereichen Bildung, Sport und Kultur. Besonders hervorgehoben wurden zudem die hohe Mitarbeiterzufriedenheit sowie unsere Stärken in Service und Kundennähe.



QUALITÄT MIT BRIEF UND GÜTESIEGEL(N)

Es war schon immer unser Anspruch, Vorreiter im Fertighausbau zu sein: Das betrifft sowohl die individuelle und zeitlos schöne Gestaltung unserer Häuser als auch die qualitativ hochwertigen Baumaterialien. Zudem legen wir ein besonderes Augenmerk auf Umweltschutz und Nachhaltigkeit und nicht zuletzt auf die umfassende Sicherheit für unsere Baufamilien.

Dass wir diesem hohen Anspruch gerecht werden, beweisen verschiedene Zertifikate und Auszeichnungen – und nicht zuletzt unzählige glückliche Baufamilien, unsere wichtigste Bestätigung. Unsere Anspruchshaltung wollen wir auch in Zukunft aufrechterhalten und den eingeschlagenen Weg zu immer höherer Bau- und Servicequalität konsequent weitergehen. Das werden wir für Sie stets von neutralen Fachinstitutionen überprüfen und bestätigen lassen und geben Ihnen damit eine wertvolle Orientierungshilfe.

> DEUTSCHE GESELLSCHAFT FÜR NACHHALTIGES BAUEN (DGNB)

Seit ihrer Gründung 2007 setzt sich die DGNB für die Förderung nachhaltigen Bauens ein. Die Gesellschaft verpflichtet sich der Allgemeinheit zu dienen und verfolgt weder wirtschaftliche noch politische Ziele. Das von ihr entwickelte Bewertungs- und Auszeichnungssystem für nachhaltige Gebäude zählt zu den strengsten und umfassendsten weltweit.*



Auszeichnung:
„Gold“*

Auszeichnung:
„Platin“*

> BEWERTUNGSSYSTEM NACHHALTIGER KLEINWOHNHAUSBAU (BNK)

Dieses System wurde im Juni 2015 vom Bundesministerium für Umwelt, Naturschutz, Bau und Reaktorsicherheit (BUMB) veröffentlicht. Speziell für Ein- bis Fünffamilienhäuser entwickelt, bewertet es die Nachhaltigkeit auf unabhängiger Basis und erhöht somit die Transparenz für Bauherren und Käufer von Häusern.

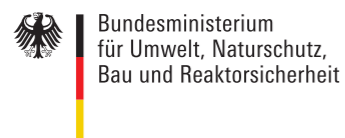

Auszeichnung:
„exzellent“*

> BUNDESVERBAND DEUTSCHER FERTIGBAU E. V. (BDF)

OKAL ist Mitglied im BDF, dem Verband der deutschen Fertighaushersteller. Der Verband vertritt die Interessen der Fertighausbranche gegenüber Behörden, Politik und Institutionen. Darüber hinaus dient er als Servicedienstleister für seine Mitglieder und deren Kunden.



> QUALITÄTSGEMEINSCHAFT DEUTSCHER FERTIGBAU (QDF)

Die QDF vergibt ihr Gütesiegel für höchste Qualität im Holzhausbau. Sie bewertet Bauweise, Materialien sowie Fertigung und erlässt jährlich aktualisierte, bindende Kriterien. Alle Mitglieder des BDF sind automatisch Mitglieder der QDF.



> DIN 1052

Gemäß den Bestimmungen des Deutschen Instituts für Bautechnik wird OKAL hinsichtlich der baurechtlichen Anforderungen von einer unabhängigen Prüf- und Überwachungsstelle kontrolliert und mit dem Ü-Zeichen zertifiziert.



> RAL-GÜTEZEICHEN

RAL-Gütezeichen wurden zum Schutz der Verbraucher eingeführt. Wer das Siegel trägt, muss einem einheitlichen und hohen Qualitätsstandard entsprechen. Dazu wird das Holzbauunternehmen regelmäßig überwacht und muss sich einer Prüfung von Standsicherheit, bauphysikalischem Ausbau und Gebäudehülle unterziehen.



> BUNDES-GÜTEGEMEINSCHAFT MONTAGEBAU UND FERTIGHÄUSER E. V. (BMF)

Die BMF ist eine vom RAL Deutsches Institut für Gütesicherung und Kennzeichnung e. V. anerkannte Überwachungs- und Zertifizierungsstelle. Als Gütegemeinschaft der Fertighausbranche verleiht die BMF ihren Mitgliedern das RAL-Gütezeichen, z. B. für Holztafelelemente, Bausätze für den Holzrahmenbau und Konstruktionsvollholz-Produkte.



> SERVICE VALUE AWARD 2018

Der Service Value Award 2018 zeichnet Unternehmen aus, die Kundenbedürfnisse nachhaltig und wirtschaftlich erfüllen. Wie die Auszeichnung attestiert, verbindet OKAL wie kaum ein zweites Unternehmen familiäre Nähe mit Qualität und Innovation sowie Menschlichkeit, Fairness und Nachhaltigkeit.



> GOLDEN CUBE AWARD 2018 - 1. PLATZ IM SMART DESIGN

Bei einem der wichtigsten deutschen Fertighauspreise wurde unser Kundenhaus in Erbach in der Kategorie „Smart Design“ mit dem 1. Platz ausgezeichnet, drei weitere OKAL-Entwürfe erhielten eine Nominierung.



* OKAL wurde mit dem Musterhaus in Wuppertal als erstes Hausbauunternehmen sowohl nach DGNB (Platin-Zertifikat) als auch nach dem Bewertungssystem Nachhaltiger Kleinwohnhausbau (BNK) des Bundesumwelt- und -bauministeriums ausgezeichnet.

> TOP-INNOVATOR 2016

Mit dem Top-Innovator-100-Zertifikat werden seit mehr als 20 Jahren die innovativsten deutschen Mittelstandsunternehmen ausgezeichnet. Die DFH Deutsche Fertighaus Holding AG hat als Innovationsführer auf dem Fertighausmarkt das Zertifikat als Top-100-Unternehmen im Rahmen des Deutschen Mittelstands-Summits in Essen erhalten. Neben der Innovationskraft attestiert die wissenschaftliche Analyse von über 100 Parametern in fünf Kategorien den ausgezeichneten Unternehmen vor allem auch eine besonders hohe Zukunftsfähigkeit.



> AKTIVPLUS-STANDARD

Der AktivPlus-Standard ist als logische Weiterentwicklung bisheriger Nachhaltigkeitsbewertungen angelegt – er berücksichtigt neben Energiebilanz, Vernetzung und Lebenszyklus eines Gebäudes auch das Wohlbefinden der Menschen, die darin leben. Dass auch OKAL-Hausentwürfe als AktivPlus-Haus realisierbar sind, erfreut daher nicht nur die Umwelt, sondern vor allem unsere Baufamilien.



> TOP-ARBEITGEBER

Laut einer Untersuchung des Magazins FOCUS in Zusammenarbeit mit der Plattform für Arbeitgeberbewertungen „kununu“ ist OKAL einer der besten mittelständischen Arbeitgeber im deutschsprachigen Raum.



> FOCUS MONEY - VON KUNDEN EMPFOHLEN

Jedes Jahr nimmt das populäre Wirtschaftsmagazin die Fertighausbranche durch eine umfassende Kundenbefragung unter die Lupe. OKAL wurde 2017 gleich in 4 Kategorien ausgezeichnet.



28

TOXPROOF – GARANTIERT

Alle OKAL-Häuser sind mit dem TOXPROOF-Zertifikat „Schadstoffgeprüft“ vom TÜV Rheinland ausgezeichnet. Damit ist garantiert, dass eine qualitativ hochwertige, anerkannte und unabhängige Prüfung unserer Produkte stattgefunden hat. Wir sind stets darauf bedacht, bei allen Baumaterialien und der Raumluftqualität strengste Grenzwerte einzuhalten, damit Sie in Ihrem Traumhaus gesund wohnen.



29

BESTENS AUFGESTELLT – OKAL ALS FINANZ-STARKER PARTNER

Der Creditreform Kompetenzverbund hat sich dem Schutz vor Forderungsausfällen verschrieben. Im Rahmen des Creditreform Bonitätszertifikats werden Bonität, Finanzen und Struktur eines Unternehmens geprüft. Sowohl Geschäftspartner als auch Endkunden erhalten dadurch eine unabhängige Bewertung der Finanzstärke eines Unternehmens. Die absolute finanzielle Sicherheit für Sie! Bei OKAL können Sie sich eben nicht nur auf Erfahrung, Qualität und Nachhaltigkeit verlassen, sondern auch auf eine gesunde finanzielle Basis.



30

UNSERE ERFAHRUNG AUS WEIT ÜBER 89.000 GEBAUTEN HÄUSERN

Erfahrung zählt, insbesondere wenn es ums Bauen geht. Denn Qualität ist immer die Summe aus handwerklicher Präzision, permanenter Weiterentwicklung, dem Einsatz modernster Technik – und Erfahrung. Als einziger Anbieter in Deutschland kann OKAL heute auf den Erfahrungsschatz von über 89.000 gebauten Häusern zurückblicken. Alle Erkenntnisse aus der Baupraxis fließen durch ein ausgeklügeltes Qualitätsmanagement direkt in Herstellung und Beratung ein und kommen so direkt den Baufamilien zugute. Wir garantieren, was andere versprechen.

IMPRESSUM

Herausgeber:

OKAL Haus GmbH | Argenthaler Str. 7 | 55469 Simmern

Konzeption und Gestaltung:

Fuenfwerken Design AG

Stand:

Juni 2018



Gute Gründe für OKAL

OKAL
zuhaus MIT
SYSTEM